

Digitales Planungs- und Revisionsgespräch

Hessisches Kultusministerium – Staatliches Schulamt für
den Landkreis und die Stadt Kassel – Stadt Kassel –
Offene Schule Waldau

9.00 -11.30 Uhr Kassel, 20.5.2021



Offene Schule Waldau Kassel



Ablauf des Revisionsgespräches 2021

Begrüßung durch das SSA

Präsentation

1. abgeschlossene Versuchsschulaufträge
2. Kurzüberblick: andere aktive Versuchsschulaufträge
3. Entwicklungsschwerpunkt Binnendifferenzierung
4. Schulentwicklungsschwerpunkt Digitalität und Distanzunterricht
5. Perspektive Weiterentwicklung und neuer Versuchsschulauftrag

Überblick -wissenschaftliche Begleitung und Kooperation mit der Universität Kassel (Prof. Kuhn)

Zeit für Rückfragen und Austausch

▶ Ende ca. 11.30 Uhr

zu beantwortende Fragestellungen:

1. Sachstand zu den derzeitigen konkreten Schulentwicklungsaufträgen gem.
Versuchsschülerlass mit Blick auf abzuschließende Arbeitsschwerpunkte
2. Perspektive für eine Weiterentwicklung der derzeitigen Schulentwicklungsaufträge gem.
Versuchsschülerlass
3. Prognose neuer Arbeitsschwerpunkte



abgeschlossene Versuchsschulaufträge

Datum 01.08.2013

Auftrag: *Führung Offene Schule Waldau als **integrierte Gesamtschule** mit den Jahrgangsstufen 5 bis 10 und sechs Klassen pro Jahrgang.*

Die OSW ist schon seit Jahren vollständig als IGS organisiert und arbeitet ab dem nächsten Schuljahr durchgängig binnendifferenziert.

*Auftrag: Führen **inklusive Beschulung** nach Maßgabe des § 51 HSchG und der aktuell gültigen VOSB von der Jahrgangsstufe 5 bis zum Abschluss der Sekundarstufe I in Umwandlung der Strukturen des bisherigen Gemeinsamen Unterrichts (GU) ein. Diesbezüglich betreiben sie Unterrichtsentwicklung mit dem Ziel der realisierten individuellen Förderung, dokumentieren und evaluieren deren Ergebnisse und geben diese in geeigneter Form an die allgemeinen Schulen in Hessen weiter.*

Die OSW arbeitet voll inklusiv. Die Qualitätssicherung und Weiterentwicklung steuert die AG-Inklusion. Die inklusive Beschulung gelingt überdurchschnittlich gut und wird stets dokumentiert und evaluiert. Andere Schulen partizipieren im Rahmen unseres Besucherprogrammes an den erworbenen Kompetenzen und erarbeiteten Konzepten auch im Bereich der inklusiven Beschulung .



abgeschlossene Versuchsschulaufträge

Datum 01.08.2013

*Auftrag: Streben während der dreijährigen Laufzeit dieses Erlasses die Entwicklung zu einem **regionalen, schulischen Qualitätszentrum** an. Ein entsprechendes Konzept ist dem Hessischen Kultusministerium bis spätestens 01.07.2015 vorzulegen.*

Im Jahr 2015 wurde dem HKM das Konzept erstmalig vorgelegt. Dieses wurde dem HKM erneut im Februar 2021 übersandt. Das Konzept wurde damals jedoch von allen Seiten nicht weiter verfolgt und unterstützt und kann als abgeschlossen markiert werden.

Datum 01.08.2016

Auftrag: Einmal im Schuljahr im Rahmen einer Tagung des Arbeitskreises hessischer Gesamtschuldirektoren über den Transfer-Prozess und die Zusammenarbeit mit den Tandemschulen zu berichten.

Die Abschlussberichte der Tandemschulen wurden 2019 vorgelegt. Die insgesamt produktive Zusammenarbeit wurde auf Wunsch der Tandemschulen später beendet. Auf den Tagungen der hGSD wurde informell in den Arbeitsgruppen berichtet. Ein eigener Tagesordnungspunkt wurde dafür nicht vorgesehen. In den letzten 1,5 Jahren hat es keine Tagung mehr gegeben. Durch die Beendigung der Kooperation mit den Tandemschulen hat sich der Auftrag aus unserer Sicht erledigt.



- ❖ Beratung/ Unterstützung anderer Schulen bei der Umwandlung in eine pädagogisch selbstständige Schule
- ❖ Transfer und Weitergabe
- ❖ Organisation eines Fachtages
- ❖ Begabtenförderung an der OSW



Binnendifferenzierung

Aktueller Stand der Erprobung

Erprobung D,M,E	Verpflichtung (nach Evaluation und Abstimmung)			
	Erprobung NaWi	Jahrgang 8	Jahrgang 9	Jahrgang 10
Schuljahr 2019/2020			Team III	Team II
Schuljahr 2020/2021			Team IV	Team III
Schuljahr 2021/2022			Team V	Team IV
Schuljahr 2022/2023			Team VI	Team V
Schuljahr 2023/2024			Team I	Team VI

Binnendifferenzierung

Aktuelle Arbeitspakete

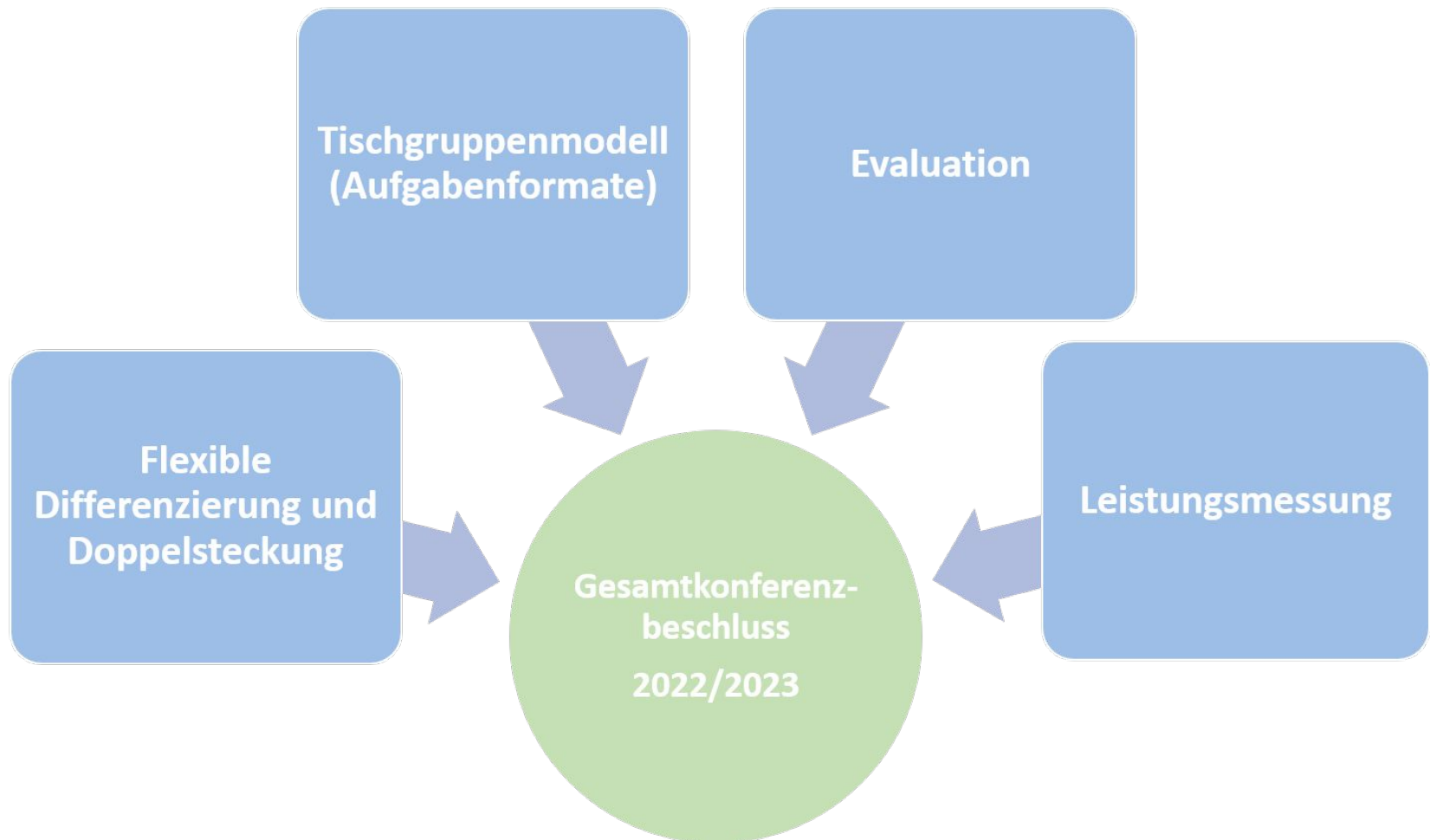

Binnendifferenzierung

Perspektiverweiterung durch die aktuelle Unterrichtsorganisation

Distanz- und Wechselunterricht

Beziehung

Differenzierung

Classroom Management

DIGITALITÄT

Schulentwicklungsschwerpunkt Digitalität



Motivation: Erfahrungen im 1. Lockdown im März 2020 als Chance sehen und Potentiale nutzen

Ziel: Die Digitalisierung muss dem Leitbild dienen - Beziehung vor Erziehung vor Unterricht
Vereinfachung und Verbesserung der schulischen Arbeit
Entwicklung eines digitalen "Weißbuches"

Vorgehen: Arbeitsschwerpunkt Digitalität der Steuergruppe im Schuljahr 20/21
Arbeitspakete: digitale Diagnostik, Lernplattformen, Feedback, Administration, Lernen und Unterricht und Kommunikation

SchiLF 2. Februar 2021: *Lernen vor dem Hintergrund einer Kultur der Digitalität*
Impuls durch Micha Pallesche, Schulleiter Ernst-Reuter-Schule, Karlsruhe
Workshopangebote zu den Themen Schüler*innen-Feedback, Moodle, schul.cloud, Diagnose De, Ma, Eng; digitale Instrumente für den Unterricht

Fachtag Binnendifferenzierung am 13. März:
Weitergabe der bisher gesammelten Erfahrungen (digitale Diagnose, Arbeit mit dem EPortfolio, Freies Lernen als Basis des Distanzunterrichts, binnendifferenzierter und digitalisierter Mathematikunterricht)

Mikrofortbildungen innerhalb des Kollegiums (Partizipation), seit März ca. 20 Fortbildungen



Schulentwicklungsschwerpunkt Digitalität



SchiLF am 19. Mai: *OSW 2026 - # Beziehung #Erziehung # Unterricht*

Impuls durch Nikola Poitzmann, Mitarbeiterin HKM

Arbeit in den Jahrgangsteams - Entwicklung der Vision der OSW im Jahr 2026
unter den Gesichtspunkten Partizipation, Schule als Lebensraum, Lernen und
Unterricht, digitale Medien, der Mensch im Mittelpunkt

World Cafe (voraussichtlich im Sommer 21): *Unsere gemeinsame Vision der OSW 2026*

Summe der Teamergebnisse

Teilhabe von Schüler:innen, Kolleg:innen und Eltern



Bau

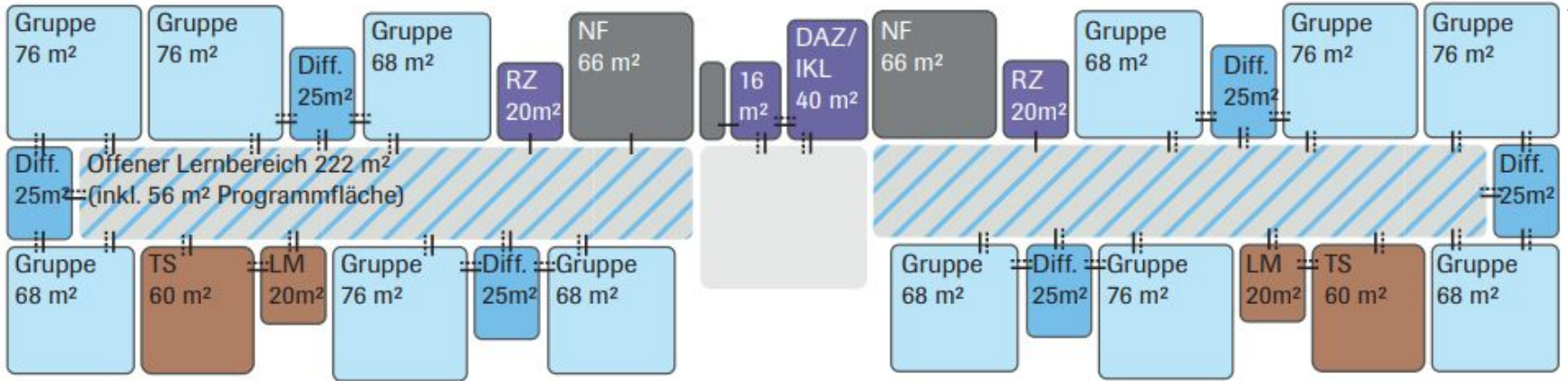

Jahrgangcluster 5/6 bzw. 7/8

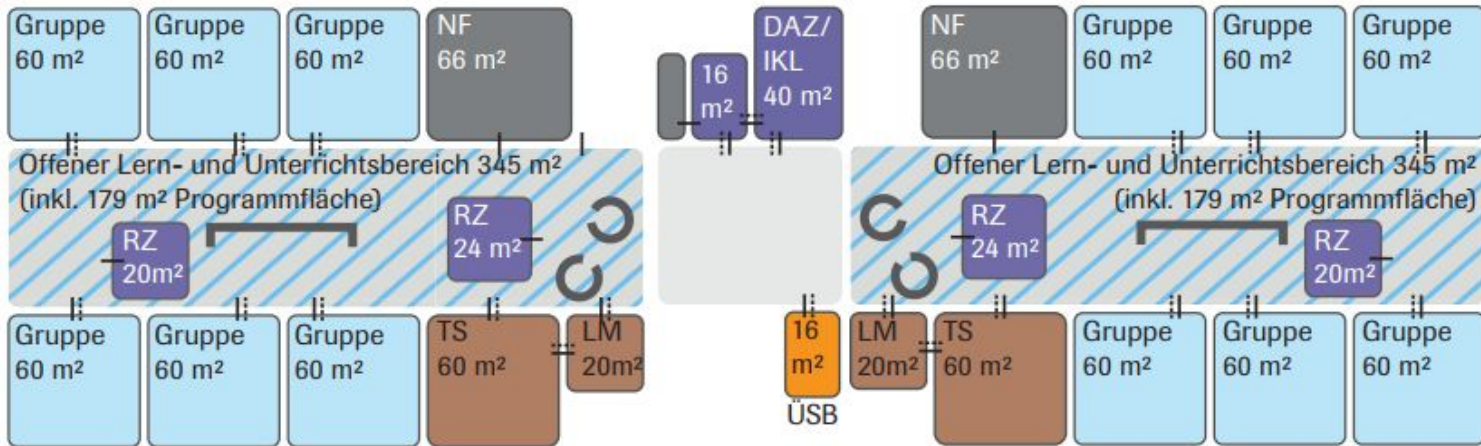

Jahrgangcluster 9/10

Bau

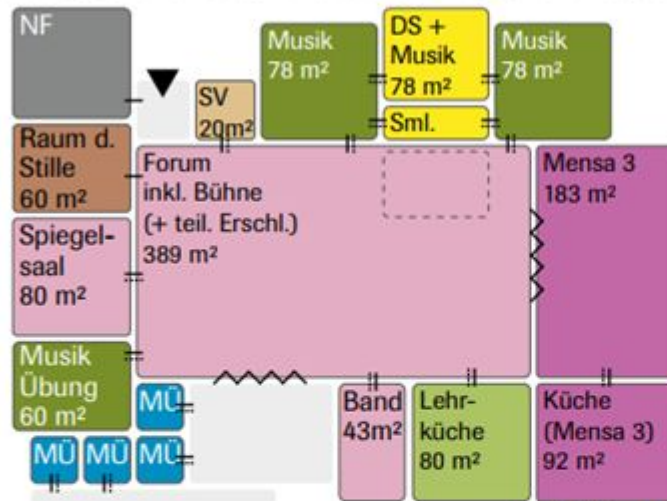
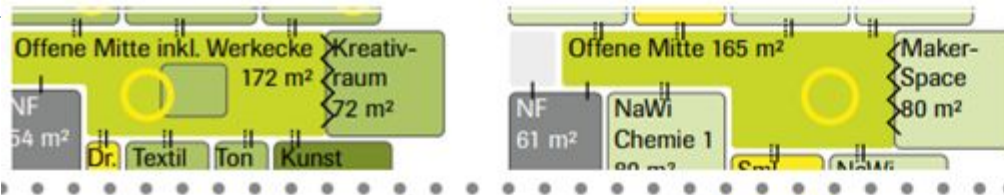

OSW Forum + Mensa 3

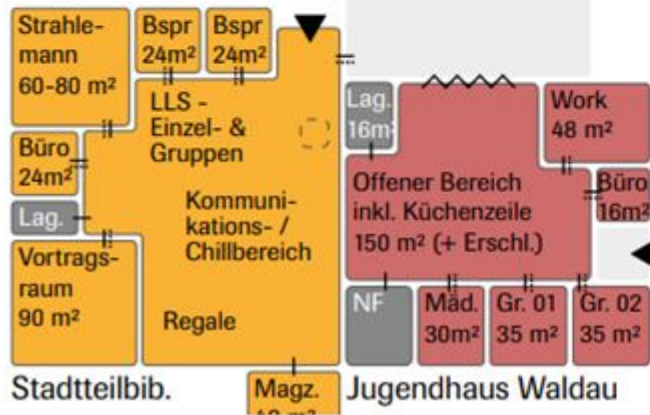

Stadtteilbib.

Jugendhaus Waldau

OSW Mensa + Ottoneum

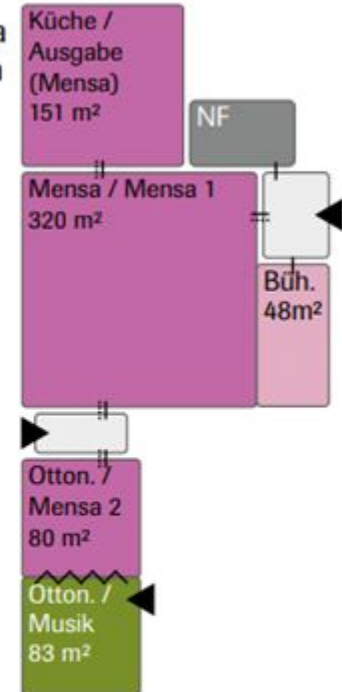

Vieles

*„~~Alles~~ muss sich ändern, damit
alles bleibt, wie es ist.“*

Tomasi di Lampedusa



Perspektive Weiterentwicklung und neuer Versuchsschulauftrag



1. Evaluation und Veränderungen in der inneren Struktur hinsichtlich Arbeitsweise, Rollenverständnis, Lernformen und Rhythmisierung des Schullebens im Hinblick auf die Strukturen im Neubau der OSW und einem Kollegium 2.0
 2. Weiterführung Digitalisierung - Entwicklung einer “Kultur der Digitalität”
-



Perspektive Weiterentwicklung und neuer Versuchsschulauftrag



Idee Versuchsschulauftrag:

Die OSW entwickelt, erprobt und evaluiert ein Gesamtkonzept “Digitalität” (pädagogisch/technisch) und stellt dieses anderen Schulen, vor allem in Hessen/Nordhessen zur Verfügung - auch im Rahmen der Kooperation mit externen Partnern.

Diese “Kultur der Digitalität“ und unsere informativische Bildung setzen auf folgende Grundsätze:

- Stärkung der Beziehungsstruktur, auch in individualisierten und digitalisierten Lernprozessen
 - Erziehung zu selbstbewussten, (selbst-)kritischen, kompetenten Mediennutzer:innen im Umfeld einer informationsüberfluteten Gesellschaft
 - Entwicklung einer gesunden, digitalen Kommunikationskultur und Etikette
 - flexible, mobile, intuitive und vielfältige Mediennutzung unterstützt durch den Neubau
-



Klärung offener Fragen?



Prof. H.-P. Kuhn berichtet kurz über die Kooperration und wissenschaftliche Begleitung

